



Naturellement vers demain

**Matériaux de construction en béton  
des fondations aux finitions**

Pour professionnels et particuliers

**GROS OEUVRE**

📍 Rue Wauters 152 • B- 7181 Familleureux

🌐 [www.roosens.com](http://www.roosens.com)



02  
INTRODUCTION



LE BÉTON,  
MATÉRIAU IDÉAL?

05



09  
ÉLÉMENTS DE  
MAÇONNERIE



ÉLÉMENTS DE  
PLANCHER

23



31  
BÉTON PRÊT À L'EMPLOI



49  
GAMME  
COMPLÉMENTAIRE

**ROOSENS BÉTONS** s'inscrit dans une démarche liée à la construction durable de qualité.

Notre large gamme de produits est le fruit d'une longue expérience et de savoir-faire. Elle est également une solution pratique possédant plusieurs avantages.

Opter pour nos produits, c'est la garantie d'obtenir des matériaux fiables et durables.

**ROOSENS BÉTONS** défend depuis de nombreuses années l'économie régénérative. Implantés en Belgique, nous privilégions le circuit court et nous collaborons avec des centres de formation pour trouver une main d'oeuvre de proximité. Enfin, nous visons le zéro carbone en s'inspirant de la bio-diversité et veillons à la circularité de nos produits.

Vous êtes architecte, maître d'ouvrage, particulier et vous souhaitez en savoir plus sur nos produits ?

Notre catalogue complet spécialisé sur le gros oeuvre vous permettra de découvrir l'étendue des avantages de notre large gamme afin de trouver la meilleure expression à votre projet.

**EXIGEZ LES LABELS DE QUALITÉ  POUR VOS PROJETS !**

Les marques BENOR et CE garantissent que les produits répondent à vos exigences de performance et constituent les meilleures garanties de qualité et de durabilité pour toutes vos constructions.

# DES PRODUITS 100% NEUTRES EN CARBONE, C'EST POSSIBLE !

Soucieux des enjeux climatiques, **ROOSENS BÉTONS** est certifié Neutre en Carbone depuis 2014 grâce à la réalisation d'un Bilan Carbone, étude réalisée par le bureau CO2 Strategy.

En plus de nos actions de réduction de nos émissions de CO<sub>2</sub>, le groupe Roosens a décidé de compenser le solde de ses émissions de fonctionnement en plantant 16.000 arbres par an via l'ONG Graine de Vie.

Le solde des émissions lié au cycle de vie complet de nos produits béton peut être compensé par nos clients pour un coût très négligeable.

Pour chaque tonne achetée, un arbre sera planté pour une participation de seulement 0,25€ !



Notre siège social a été réalisé avec l'ensemble des produits **ROOSENS BÉTONS**. N'hésitez pas à venir découvrir le résultat sur place ou dans notre showroom.



# LE BÉTON, MATÉRIAU IDÉAL ?



Saviez-vous que le béton est le matériau de construction le plus utilisé au monde ?

Avec une production de six milliards de mètres cubes de béton par an, soit au moins un mètre cube par personne, le béton est la deuxième substance la plus consommée par l'homme, après l'eau.

Pourtant, le béton reste encore méconnu de beaucoup d'entre nous, certains croyant toujours qu'il est nocif et polluant.

C'est pourtant un produit écologique par excellence, un matériau d'avenir répondant aux exigences du développement durable de la construction.

Il satisfait aux nouvelles normes en faveur de l'amélioration de notre milieu de vie, de la diminution des charges énergétiques et préserve le confort, la qualité de vie et la santé de tout un chacun.



## ÉTERNELLEMENT SOLIDE

Le béton possède une grande portance qui permet la réalisation de projets ambitieux dont la solidité et la longévité sont depuis longtemps prouvées.

La durée de vie d'un bâtiment est directement déterminée par le choix des matériaux en fonction de la structure portante.

### Exemple :

Résistance à la compression d'un bloc de béton de 39x19x14cm plein 12N/mm<sup>2</sup> = 49,6 tonnes.



## NATURELLEMENT CONFORTABLE

Deux choses sont importantes pour le bien-être thermique : la température ambiante et celle des parois. Par exemple, des parois trop froides donneront la sensation de froid même si la température ambiante est bonne.

Le béton, c'est l'assurance de votre confort été comme hiver !

Le béton lourd est la garantie d'une température constante tout au long de la journée.

Le béton léger, quant à lui, est la solution pour obtenir rapidement la température désirée.



## TRANQUILITÉ ACOUSTIQUE

Voisins bruyants, trafic, ...

Votre qualité de vie dépend aussi de l'insonorisation de votre habitation.

Le béton permet la construction d'habitations qui répondent aux exigences les plus contraignantes en terme d'atténuation acoustique, à savoir, le confort acoustique supérieur.

### Exemple:

Les murs mitoyens réalisés avec des blocs de 14 cm d'épaisseur permettront d'atteindre le niveau d'atténuation acoustique supérieur (62 dB) et même de le dépasser.



## ÉTANCHE À L'AIR

Le standard "maison passive" exige un niveau d'étanchéité n50 inférieur à 0,6m<sup>3</sup> d'air par heure par m<sup>3</sup> du volume du bâtiment.

"n50" signifie que l'essai d'étanchéité a été réalisé sous pression ou dépression égale à 50 Pa.

Les résultats des essais réalisés sur les produits en béton montrent clairement que ce matériau garantit un niveau d'étanchéité bien supérieur aux exigences requises.

Sous mise en pression ou dépression de 600 Pa (60kg/m<sup>2</sup>), le niveau d'étanchéité d'un bloc de 14 cm se situe entre 0,33 et 0,40 m<sup>3</sup>/h.



## INCOMBUSTIBLE

La résistance au feu d'un élément de construction indique la durée pendant laquelle celui-ci protège la construction, les biens et les personnes.

Le béton est un produit solide, incombustible et lorsque celui-ci est endommagé par le feu, il ne s'en dégage ni fumée ni gaz (toxiques).

Il ne contribue pas au départ du feu ni à sa propagation.

La résistance au feu du béton est très élevée. Pendant cette durée, le mur est étanche aux fumées de combustion et ne laisse passer aucune flamme.



## QUALITÉ - PRIX PERFORMANCE

Le béton présente un excellent rapport qualité - prix - performance.

Des coûts de production réduits grâce à une production peu énergivore, une mise en oeuvre simple, la diversité des compositions du béton, la durabilité garantie incluant la circularité et l'entretien très limité permettent au béton de proposer des solutions qualitatives et économiques adaptées à chaque projet.

Nos produits innovants renforcent de manière importante ces caractéristiques positives.

## LE BÉTON EST UN MATÉRIAU 100% RECYCLABLE !



CIRCULAIRE

La quasi-totalité des déchets de béton sont recyclés. Lorsqu'une construction est démolie, le béton est concassé mécaniquement et il peut à nouveau être utilisé en partie dans de nouvelles applications en béton. De cette manière, les matières premières naturelles peuvent être économisées.

Le béton est un des matériaux dont le cycle de vie est le moins énergivore. Lorsqu'il est conçu, sa destruction et son recyclage sont déjà pris en compte.

# LES ÉLÉMENTS DE MAÇONNERIE

Depuis plus de 100 ans, **ROOSENS BÉTONS** propose une large gamme de blocs en béton pour maçonnerie intérieure de type "100% pierre bleue" ou incluant des matériaux recyclés de haute qualité/performance. Nos maçonneries sont à plafonner ou à peindre.

Optez pour la fiabilité éprouvée des blocs en béton, et bâtissez votre avenir en toute confiance avec notre large gamme.



BLOC ORDINAIRE

ÉLÉMENTS DE MAÇONNERIE

Le bloc en béton ordinaire, un classique alliant solidité, durabilité et efficacité.

Reconnu pour sa solidité et sa résistance, il peut supporter des charges importantes et résister aux intempéries et à l'usure quotidienne ce qui garantit la longévité des structures construites avec cet incontournable de la maçonnerie.

## FORMATS



BLOCS CREUX



BLOCS PLEINS

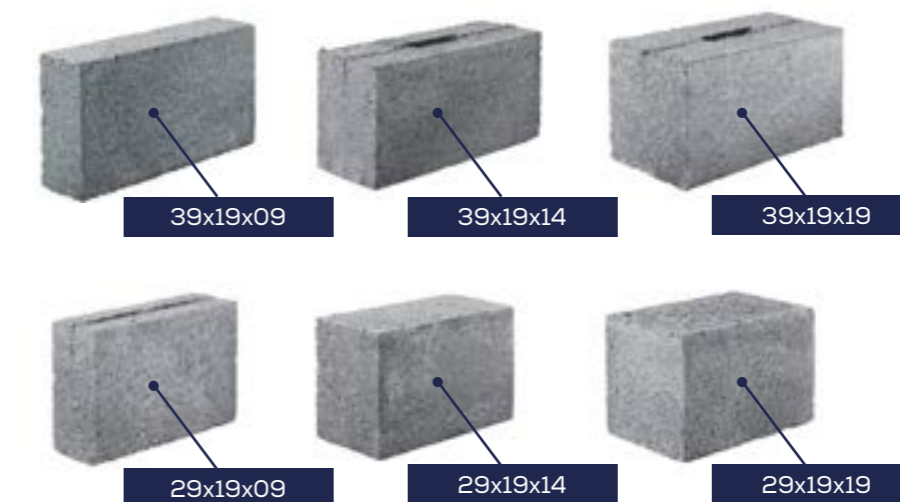

## CARACTÉRISTIQUES

L x h x e	Poids/pce <sup>a</sup> (kg)	Pces/m <sup>2</sup> (pces)	Pces/m <sup>3</sup> (pces)	Consommation mortier (l/m <sup>2</sup> ) (l/m <sup>3</sup> )	
39x19x09 creux	12,4	12,5	139	16,0	177,8
39x19x14 creux	13,8	12,5	89	23,0	164,3
39x19x19 creux	16,6	12,5	66	34,0	179,0
39x19x29 creux	25,1	12,5	43	53,0	182,8
39x19x09 plein	13,4	12,5	139	11,2	124,3
39x19x14 plein	20,5	12,5	89	17,4	124,3
39x19x19 plein	28,0	12,5	66	23,6	124,3
29x19x09 plein	9,3	16,6	184	19,0	211,2
29x19x14 plein	16,4	16,6	118	19,2	137,2
29x19x19 plein	21,2	16,6	87	26,1	137,2

a: poids de transport

Toutes nos fiches techniques sont disponibles sur [www.roosens.com](http://www.roosens.com)

ÉLÉMENTS DE MAÇONNERIE

Le bloc de béton haute résistance offre une combinaison de performances supérieures, de durabilité et d'efficacité, ce qui en fait un choix attractif pour une variété de projets de construction exigeants.

- ✓ Idéal pour les structures nécessitant une capacité de charge supérieure, comme les bâtiments en hauteur ou les projets industriels.
- ✓ Plus résistant aux contraintes structurales.
- ✓ Permet de concevoir des bâtiments aux formes plus audacieuses et aux ouvertures plus grandes, tout en maintenant la stabilité et la sécurité.

# FORMATS



BLOCS CREUX



BLOCS PLEINS



# CARACTÉRISTIQUES

L x h x e	Poids/pce <sup>a</sup> (kg)	Pces/m <sup>2</sup> (pces)	Pces/m <sup>3</sup> (pces)	Consommation mortier	
				(l/m <sup>2</sup> )	(l/m <sup>3</sup> )
39x19x14 creux	13,8	12,5	89	23,0	164,3
39x19x19 creux	19,0	12,5	66	34,0	179,0
39x19x29 creux	30,0	12,5	43	53,0	182,8
39x19x09 plein	13,5	12,5	139	11,2	124,3
39x19x14 plein	20,8	12,5	89	17,4	124,3
39x19x19 plein	31,0	12,5	66	23,6	124,3

a: poids de transport



# BLOC TOPARGEX HAUTE RÉSISTANCE

Légers, isolants et simples à manipuler, les blocs Topargex redéfinissent la manière dont nous construisons.

Les blocs de béton argex offrent différents avantages:

- ✓ **Confort inégalé** lors de la pose grâce à sa légèreté
- ✓ **Efficacité énergétique** grâce à la réduction des ponts thermiques
- ✓ **Economie d'énergie** sur les coûts de chauffage et de climatisation grâce à sa meilleure isolation thermique.

# FORMATS



BLOCS CREUX



BLOCS PLEINS



# CARACTÉRISTIQUES

L x h x e	Poids/pce <sup>a</sup> (kg)	Pces/m <sup>2</sup> (pces)	Pces/m <sup>3</sup> (pces)	Consommation mortier	
				(l/m <sup>2</sup> )	(l/m <sup>3</sup> )
39x19x09 creux	7,9	12,5	139	16,0	177,8
39x19x14 creux	10,1	12,5	89	23,0	164,3
39x19x19 creux	11,8	12,5	66	34,0	179,0
39x19x09 plein	9,5	12,5	139	11,2	124,3
39x19x14 plein	13,6	12,5	89	17,4	124,3
39x19x19 plein	18,5	12,5	66	23,6	124,3

a: poids de transport

Principalement destiné au marché français, le parpaing offre les mêmes avantages que le bloc en béton ordinaire. Les principales différences entre ces deux éléments de maçonnerie résident dans la taille, la composition ou encore la méthode de production.

L'utilisation du parpaing peut donc varier en fonction de l'emplacement géographique et des pratiques de construction spécifiques.

## FORMATS



PARPAINGS

CHAINAGE VERTICAL



CHAINAGE HORIZONTAL



L x h x e	Poids/pce <sup>a</sup> (kg)	Pces/m <sup>2</sup> (pces)	Pces/m <sup>3</sup> (pces)	Consommation mortier (l/m <sup>2</sup> ) (l/m <sup>3</sup> )	
50x20x10	10,8	10	100,0	17,0	170,0
50x20x15	16,6	10	66,7	23,0	153,4
50x20x20	20,0	10	50,0	35,0	175,0
50x20x25	23,5	10	40,0	44,0	176,0

a: poids de transport



Le bloc d'assise **hydrophobe** Iso-Line permet d'assurer la coupure thermique entre la dalle de sol et le mur d'élévation et possède une résistance à la compression très élevée.

Le bloc Iso-Line présente également l'avantage de favoriser l'homogénéité des matériaux en se liant solidement avec du mortier, contrairement à d'autres blocs d'assise qui nécessitent une fixation par collage.

Il peut être utilisé comme **assise pour tout type de maçonnerie et se positionne en parfaite alternative au bloc d'assise cellulaire !**

## FORMATS



L x h x e	Poids/pce <sup>a</sup> (kg)	Pces/mc <sup>*</sup> (pces)
39x22x09	7,72	2,56
39x22x14	12,02	2,56
39x22x19	16,62	2,56

a: poids de transport  
\* Blocs accolés sans joint de mortier



ISO-LINE



# STABOBLOC, NOTRE SOLUTION INNOVANTE ET RESPONSABLE

## ÉCONOMIQUE, SIMPLE ET RAPIDE !

Le concept STABOBLOC permet de réaliser facilement et économiquement les murs. Grâce au système de dosage automatique de mortier, vous réalisez des faces de mur bien propres et sans débordements de mortier. La grande planéité et la propreté des maçonneries permettent l'application de "plein contact" des panneaux isolants.



ÉLÉMENTS DE MAÇONNERIE



- ✓ Facile à mettre en oeuvre
- ✓ Murs plans et stables pendant leur construction
- ✓ Jusqu'à 2x plus rapide
- ✓ Jusqu'à 3x moins de mortier
- ✓ Outillage ergonomique simple à utiliser

## SPÉCIFICITÉS

- ✓ Blocs à perforation horizontale partielle (texture de la surface finement granulée), munis de faux joints et de nervures de stabilisation des maçonneries.
- ✓ Blocs profilés permettant une réduction de la consommation et le dosage automatique du mortier.
- ✓ Blocs maçonnés sans débordement de mortier du mur et permettant donc une application optimale des isolants sur celui-ci.

## COÛTS DES MURS

Coût blocs + mortier + main d'oeuvre  
Cadence de pose Stabobloc **+ 30%**

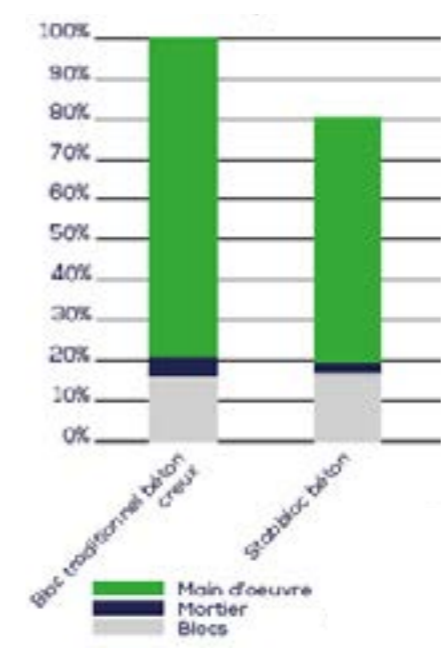

## ÉCONOMIE FINALE DE 20%

Les avantages principaux et avérés du système de dosage automatique résident dans une réduction importante du temps de mise en oeuvre, une économie significative de mortier et une qualité et propreté accrues de réalisation.

ÉLÉMENTS DE MAÇONNERIE



# STABOBLOC HAUTE RÉSISTANCE

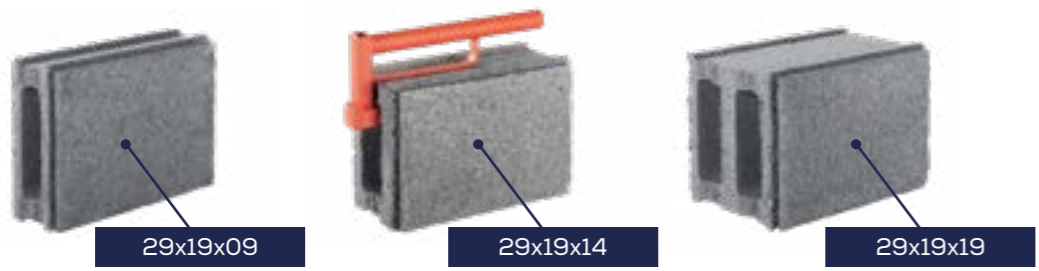

L x h x e	Poids/pce <sup>a</sup> (kg)	Pces/m <sup>2</sup> (pces)	Pces/m <sup>3</sup> (pces)	Consommation mortier <sup>b</sup> (l/m <sup>2</sup> ) (l/m <sup>3</sup> )		Faux joint <sup>c</sup> (l/m <sup>2</sup> ) (l/m <sup>3</sup> )	
29x19x09	7,6	17	191	3,0	33	1,2	13,2
29x19x14	12,5	17	123	8,0	57	1,2	8,4
29x19x19	16,2	17	91	13,0	68	1,2	6,2

a: poids de transport b: consommation faux joints non compris c: consommation pour le remplissage des faux joints sur une face

## PARACHÈVEMENTS

- ✓ Faux joints prêts à jointoyer pour une garantie de l'aspect esthétique, de la bonne tenue du joint dans le temps et de l'opacification du mur.
- ✓ Plafonnage applicable même sur murs non jointoyés

# ENCASTREMENT LATÉRAL

Optez pour le Stabobloc à encastrement latéral : la solution intelligente pour des murs sans joint ! Appliquez directement le plafonnage sur nos blocs et économisez du temps et de l'argent grâce à l'absence de joints à réaliser.

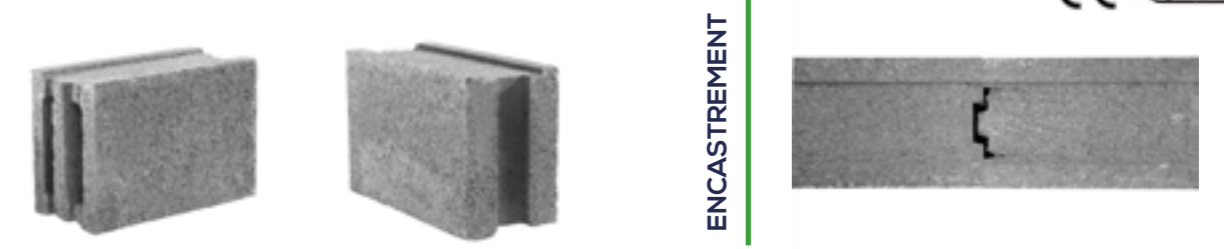

L x h x e	Poids/pce <sup>a</sup> (kg)	Pces/m <sup>2</sup> (pces)	Pces/m <sup>3</sup> (pces)	Consommation mortier <sup>b</sup> (l/m <sup>2</sup> ) (l/m <sup>3</sup> )	
28,3x19,7x14	11,5	18	126	8,0	57
28,3x19,7x19	15,0	18	171	13,0	68

a: poids de transport



# STABOBLOC 35



- ✓ Idéal pour les fondations et murs de cave
- ✓ Consomme jusqu'à 4 fois moins de mortier par rapport à une maçonnerie traditionnelle.
- ✓ Son poids (18,5 kg au lieu de 27 kg) reste acceptable pour les maçons et le rendement de ceux-ci s'en trouve fortement accru.
- ✓ Prix des blocs et murs pas plus chers.

L x h x e	Poids/pce <sup>a</sup> (kg)	Pces/m <sup>2</sup> (pces)	Pces/m <sup>3</sup> (pces)	Consommation mortier <sup>b</sup> (l/m <sup>2</sup> ) (l/m <sup>3</sup> )		Faux joint <sup>c</sup> (l/m <sup>2</sup> ) (l/m <sup>3</sup> )	
20x19x35	18,5	25	71	21,0	59,9	1,3	4,0

a: poids de transport b: consommation faux joints non compris c: consommation pour le remplissage des faux joints sur une face

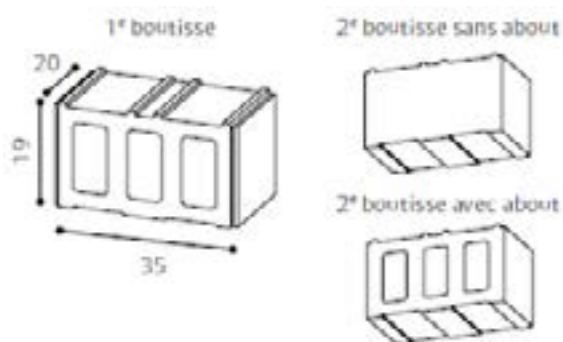

## INFORMATIONS COMPLÉMENTAIRES

- ✓ Intégration de « murfors » possible (idem maçonnerie traditionnelle)
- ✓ Combinaison avec blocs de béton ordinaires possible
- ✓ Blocs à boutisse fermée disponibles dans les palettes (coins + baies)

Toutes nos fiches techniques sont disponibles sur [www.roosens.com](http://www.roosens.com)

**LE STABOBLOC DE 35CM D'ÉPAISSEUR PERMET DE SUPPORTER D'UN SEUL TENANT LA TOTALITÉ DE L'ENVELOPPE DES BÂTIMENTS « BASSE ÉNERGIE ».**

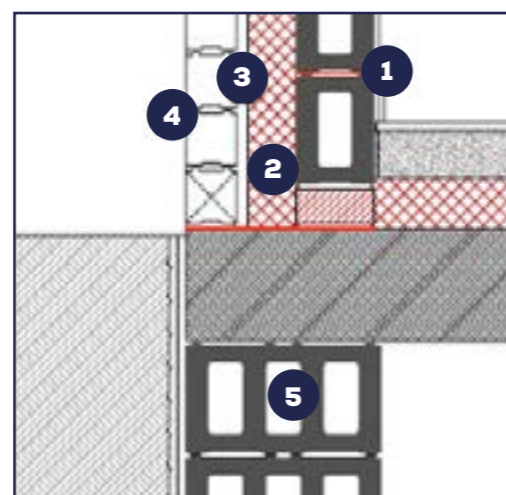

- 1. Mur de contre-façade 14 cm
- 2. Isolant 10 cm
- 3. Coulisse 2 cm
- 4. Mur de parement 9 cm

**5. Bloc de fondation 35 cm**

# MISE EN OEUVRE

Le premier tas de Stabobloc® est à poser sur un lit de mortier d'une épaisseur optimale de 10 à 20 mm. Les Staboblocs® de ce premier tas doivent être placés idéalement suivant un pas de 290 mm.

Les tas suivants sont à ajuster en fonction du premier tas. Le dosage de mortier entre chaque tas se fait à l'aide de réglettes en acier de hauteur adaptée.

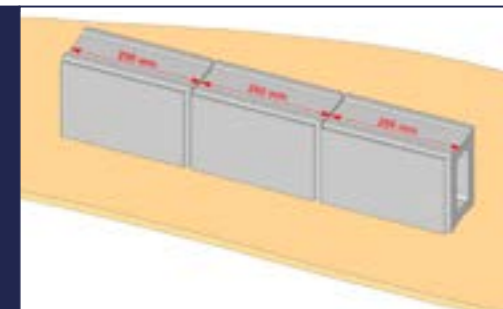

1. Dépose du mortier entre les réglettes de dosage



2. Arasement de l'excédant de mortier



3. Déplacement des réglettes de dosage



4. Après enlèvement des réglettes, le lit de mortier est parfaitement dosé



5. Manipulation et réglage du bloc à l'aide de la poignée-massette

# OUTILLAGE



POIGNÉE-MASSETTE



RÉGLETTES STABOBLOC® DE DOSAGE DE MORTIER (Hauteurs disponibles pour épaisseurs de joints: 10, 12 ou 14mm)



# LES ÉLÉMENTS DE PLANCHER



## POURQUOI CHOISIR UN PLANCHER ROOSENS BÉTONS ?

Prix, qualité, stock et service sont sans doute les premiers arguments qu'il faut citer. La localisation au cœur de la Wallonie et son importante flotte assurent aussi souplesse et réactivité logistiques.

Des hommes de terrain vous assistent aussi sur chantier, de la prise de mesures, au bon déroulement de la pose avec la synchronisation du bétonnage.

**ROOSENS BÉTONS** est le seul qui fabrique l'ensemble des éléments constructifs tant en amont, qu'en aval du plancher, ce qui lui permet de soigner les détails liés par exemple à la conformité PEB.

Optez pour notre large gamme et simplifiez votre projet en ayant un seul fabricant pour l'ensemble de votre plancher !

Pour la construction du plancher d'une maison unifamiliale, optez pour les hourdis en béton armé, la solution idéale pour des portées courtes et moyennes !

Pouvant atteindre jusqu'à 6,60 mètres par pas de 10 centimètres, les hourdis en béton armé vous offriront la résistance et la sécurité nécessaires pour un plancher solide et fiable.

L'épaisseur joue également un rôle dans le choix de vos hourdis. La longueur maximale pour une épaisseur de 13 cm est de 5,20 mètres. Suivant la portée et les charges utiles à reprendre et la présence de cloisons, l'utilisation de hourdis d'une épaisseur de 17 cm pourrait être préconisée.

HOURDIS BÉTON ARMÉ

ÉPAISSEUR 13 CM

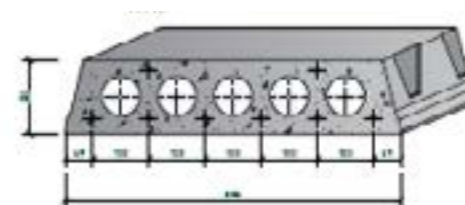

ÉPAISSEUR 17 CM

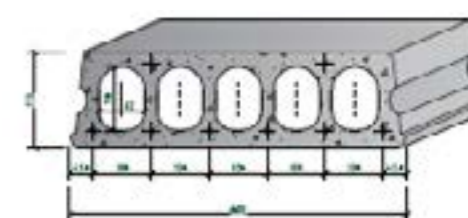

## FINITIONS



### LISSE

- ✓ Pour vos plafonds destinés à rester apparents ;
- ✓ Prêt à peindre.



### RUGUEUX

- ✓ Pour les vides ventilés ;
- ✓ Pour les plafonds à enduire ;
- ✓ Pour la réalisation de faux plafonds.



### GAUFRÉS

- ✓ Pour les plafonds à enduire avec primaire d'accrochage ;
- ✓ Plancher esthétique lorsqu'il est laissé apparent.



Découvrez les hourdis en béton précontraints, la solution idéale pour votre projet de construction résidentielle : portées plus grandes, résistance accrue, économies de matériaux et durabilité, tout en contribuant à une construction respectueuse de l'environnement.

Optez pour l'innovation et la performance avec nos hourdis précontraints chez **ROOSENS BÉTONS** !

**ÉPAISSEUR 17 CM**

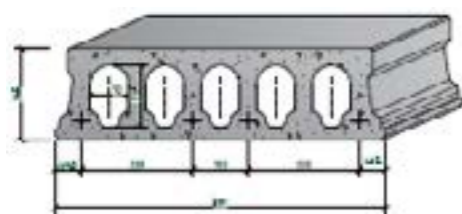

## FINITIONS



### LISSE

- ✓ Pour vos plafonds destinés à rester apparents ;
- ✓ Prêt à peindre ;
- ✓ Possibilité d'enduire en appliquant un accrocheur avant pose de l'enduit.

## ÉLÉMENTS SPÉCIAUX

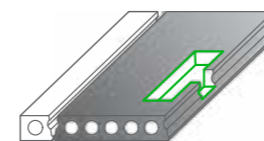

### TÊTE MARTEAU

Prévue pour assurer une liaison entre un élément de plancher et un élément porteur qui le longe. Il est possible de réaliser des «tête marteau» dans nos hourdis lors de la production.

Coupe longitudinale  
larg. 30, 40 et 50 cm

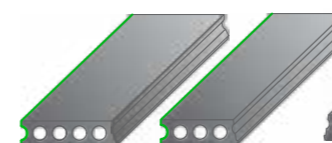

Coupe oblique  
angle max : 60 degrés

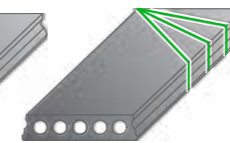

### DÉCOUPES

- ✓ demi pièce finale clivée (à côté rugueux) ;
- ✓ demi pièce finale sciée (à côté droit) ;
- ✓ pièce sciée oblique ;

Les découpes en longueur peuvent être réalisées par pas de 5 cm ;  
Ces découpes peuvent être réalisées par nos soins.

### ARMATURES DÉPASSANTES

L'ancrage se fait au moyen d'armatures dépassantes. Celles-ci pourront être prévues sur demande lors de la production, et ceci d'un ou des deux côtés du hourdis.

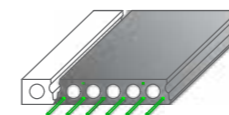

### BORD AMINCI

Amincissement de 10 mm sur une longueur de 10 cm sur l'un ou les deux extrémités du hourdis, afin de permettre l'imbrication du hourdis dans l'âme de la poutrelle.

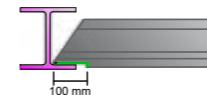

Avec notre système de poutrains et claveaux, vous pouvez créer votre plancher vous-même, sans tracas ni besoin de grue pour la manutention.

Profitez de la simplicité de construction et de la satisfaction de réaliser votre projet avec aisance !



Type	Hauteur cm	Largeur cm	Profondeur cm
Entrevous	12	52	25
Entrevous	16	52	25



Largeur cm	Longueur cm	Par pas cm
12	100 à 560	20



Portée maximale admissible entre murs (m)

Type de plancher	Hauteur totale cm	Poids plancher kN/m <sup>2</sup>	Béton remplissage l/m <sup>2</sup>	Charge utile (kN/m <sup>2</sup> ) / portée max (cm) entre murs (appuis 2x10 cm exclus)		
				2,5 + 1,5*	4 + 1,5*	5 + 1,5*
12+5 simple	17	2,60	61	4,50	2,90	2,70
16+5 simple	21	2,90	67	5,40	5,10	3,10
12+5 double	17	2,80	72	5,20	4,90	4,40
16+5 double	21	3,20	83	5,40	5,40	5,40



## INFORMATIONS PRATIQUES

### TABLE DE COMPRESSION ET REMPLISSAGE DES JOINTS

Le remplissage des joints se fait après la pose des hourdis. Pour améliorer l'adhérence du jointoiment, il est nécessaire d'arroser abondamment les éléments (surtout par temps sec).

Remplir ensuite les joints et couler la chape de compression éventuelle avec un béton C30/37 EE2 S4 D06.

Afin d'éviter les retraites et les fissures par un séchage trop rapide, il est conseillé de maintenir le plancher pendant 2 jours dans un état humide.

L'étaçonnement des planchers est à garder pendant 21 jours minimum après coulage du béton de remplissage et chape de compression éventuelle ainsi que pendant la durée où le plancher est chargé par les blocs nécessaires à la construction.

Si de grandes charges doivent être appliquées au plancher, ou si les hourdis doivent être ancrés par des barres dépassantes, étayez pendant 28 jours.

### POURQUOI ÉTANÇONNER ?

Étaçonner le plancher avant de couler les ou la table de compression a beaucoup d'importance.

En effet, cela permet d'obtenir une sous-face régulière avec un alignement correct des hourdis. Lors de la réalisation de la table/chape de compression, les étaçons permettent de ne pas surcharger les hourdis et de garantir une flèche correcte après leurs retraites. Ceux-ci doivent être maintenus en place durant 21 jours, soit la durée de séchage complet du béton (28 jours en cas d'armatures dépassantes).

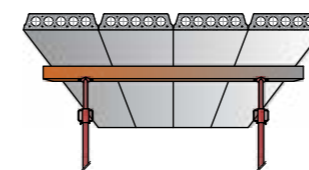

Il est important de respecter les règles d'étaçonnement, soit:

- pour des portées supérieures à 3,80 m: une filière centrale est nécessaire;
- pour des portées supérieures à 5,50 m: deux filières réparties à 1/3 et 2/3 de la portée.

### LES FERS D'ENCHEVÊTEMENT

Les fers d'enchevêtrement permettent de réaliser des ouvertures dans le plancher.

Un fer d'enchevêtrement se détermine en se plaçant dans l'ouverture et en regardant le fer. Indiquer successivement de gauche à droite le type d'appui (M = mur et O = oreille), la largeur en mm de l'ouverture augmentée de 100 mm (si appui sur mur) et enfin le type d'appui à droite (M ou O).

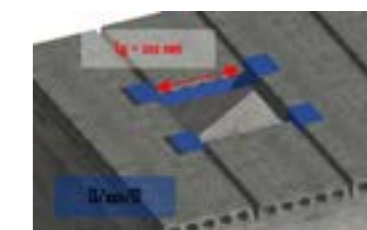
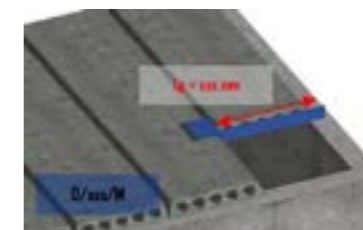
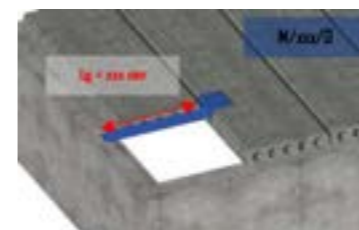



# COMMENT COMMANDER ?

Une fois le type de plancher choisi, deux possibilités s'offrent à vous pour commander:

- Soit en commandant les pièces nécessaires pour réaliser votre plancher (petites surfaces à couvrir sans charges extraordinaires)
- Soit en envoyant un dossier complet à notre service technique permettant de calculer une offre au préalable ou de réaliser le plan de pose en cas d'acceptation de l'offre.

Lors de l'envoi de votre demande, les éléments suivants sont à nous transmettre afin de permettre un traitement rapide de votre dossier :

- ✓ Le nom du maître d'ouvrage et adresse ;
- ✓ L'adresse complète du chantier (si numéro pas encore attribué, indiquer le numéro d'une habitation voisine afin de permettre au chauffeur de se repérer plus aisément);
- ✓ Les plans d'architecture complets (au format pdf voir dwg-Autocad si possible) ;
- ✓ Les plans de stabilité/bureau d'étude ciblant les différents niveaux de plancher (attention ≠ des essais de sol) ;
- ✓ Préciser (lorsque ce n'est pas indiqué sur les plans) si des options sont à réaliser tel que barres dépassantes, bords amincis, coupes obliques à réaliser en usine etc. ;
- ✓ Fournir un délai approximatif permettant au service technique de planifier la réalisation du plan de pose.

Une fois le plan de pose réalisé, il est important de contrôler les dimensions sur chantier, les sens de pose, les ouvertures, gaines techniques prévues etc.

Ensuite nous renvoyer le plan signé pour accord qui confirmera votre commande et permettra de réserver les éléments nécessaires pour la réalisation de votre plancher.

Dès lors il sera possible de réserver la livraison/levage des éléments auprès du service planning.

Cela sera dépendant des disponibilités des véhicules de transport ainsi que des éventuels délais de production.



Notre bureau d'étude est à votre écoute du lundi au vendredi de 7h30 à 16h30:

- ✓ Par téléphone au 064/23.95.55
- ✓ Par mail à l'adresse support-technique@roosens.com

# PRÉPARER LE CHANTIER À LA LIVRAISON

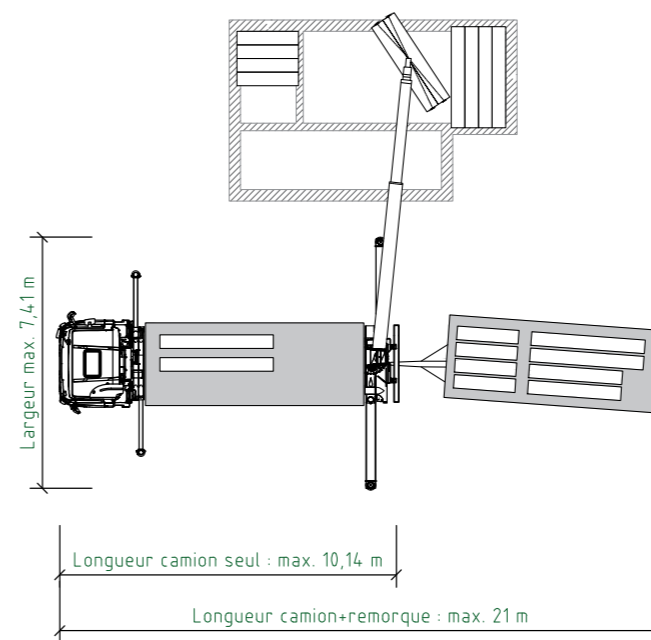

Le chantier doit être accessible au stationnement d'un camion remorque ainsi qu'à l'ouverture des béquilles latérales.

4 personnes sont nécessaires sur chantier pour assister à la pose.

Prévoir un accès carrossable si possibilité de se positionner sur le terrain.

Toujours renseigner Roosens Bétons s'il y a présence de câbles suspendus ou autre difficulté sur chantier.

Bloquer la route si nécessaire / signaler aux autorités en cas de dérangement de la voie publique / demander les autorisations nécessaires.

Baliser l'emplacement afin d'éviter tout stationnement intempestif de véhicules.

Si hourdis stockés sur chantier, prévoir l'emplacement de stockage et des bois afin d'y déposer les éléments.

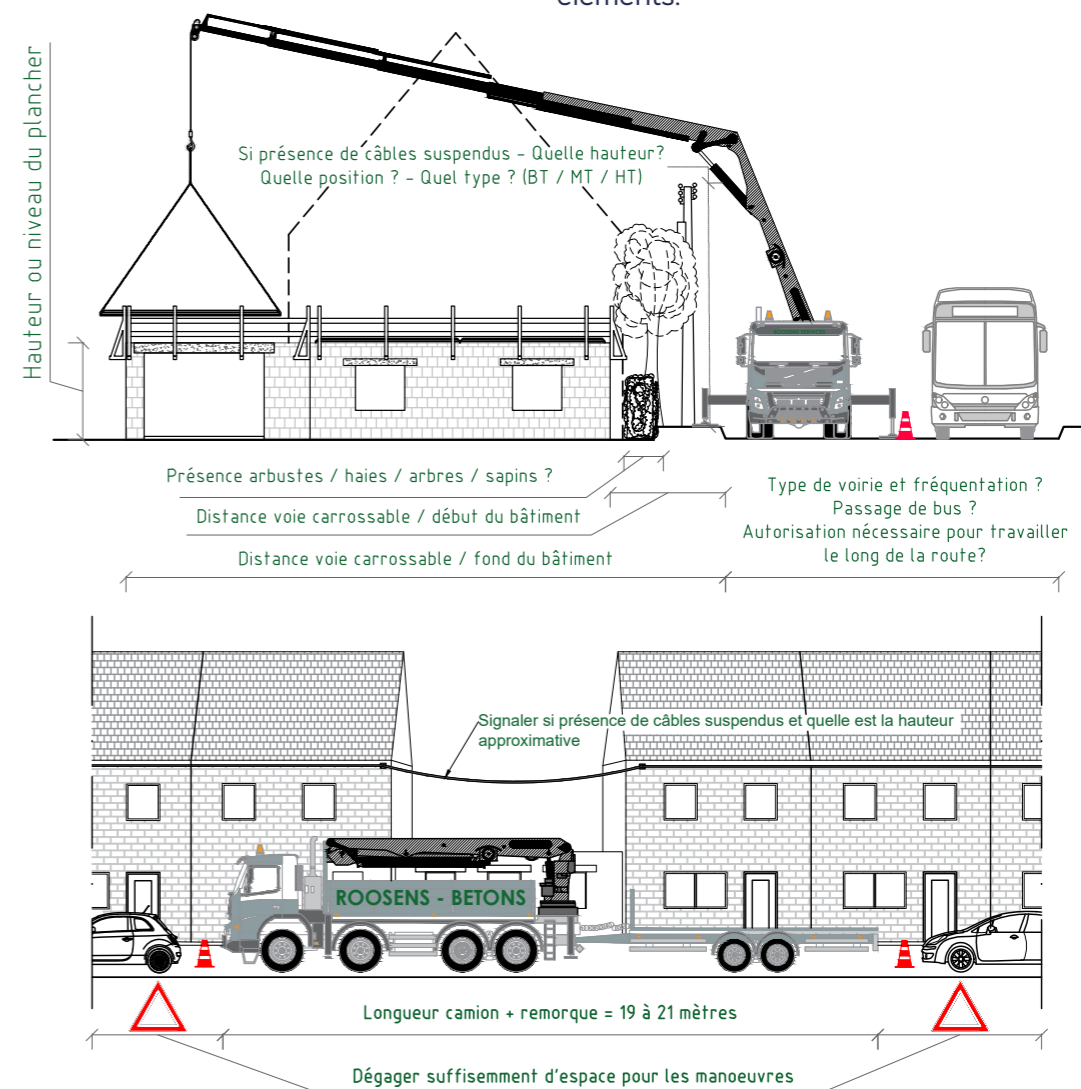



# LE BÉTON PRÊT À L'EMPLOI

Le béton prêt à l'emploi est une solution devenue indispensable dans le domaine de la construction.

Que vous soyez un professionnel expérimenté ou simplement curieux d'en savoir plus sur ce matériau polyvalent, il est important de comprendre ses caractéristiques clés, ses avantages et ses utilisations variées.

Ce qui suit vous fournira toutes les informations essentielles sur le béton prêt à l'emploi, vous permettant ainsi de comprendre au mieux ce produit alliant qualité, prix et performances.



**EXIGEZ LES LABELS DE QUALITÉ BENOR ÉGALEMENT POUR VOTRE BÉTON PRÊT À L'EMPLOI.**

Les marques BENOR et CE garantissent que les produits répondent à vos exigences de performance et constituent les meilleures garanties de qualité et de durabilité pour toutes vos constructions.

# CENTRALES

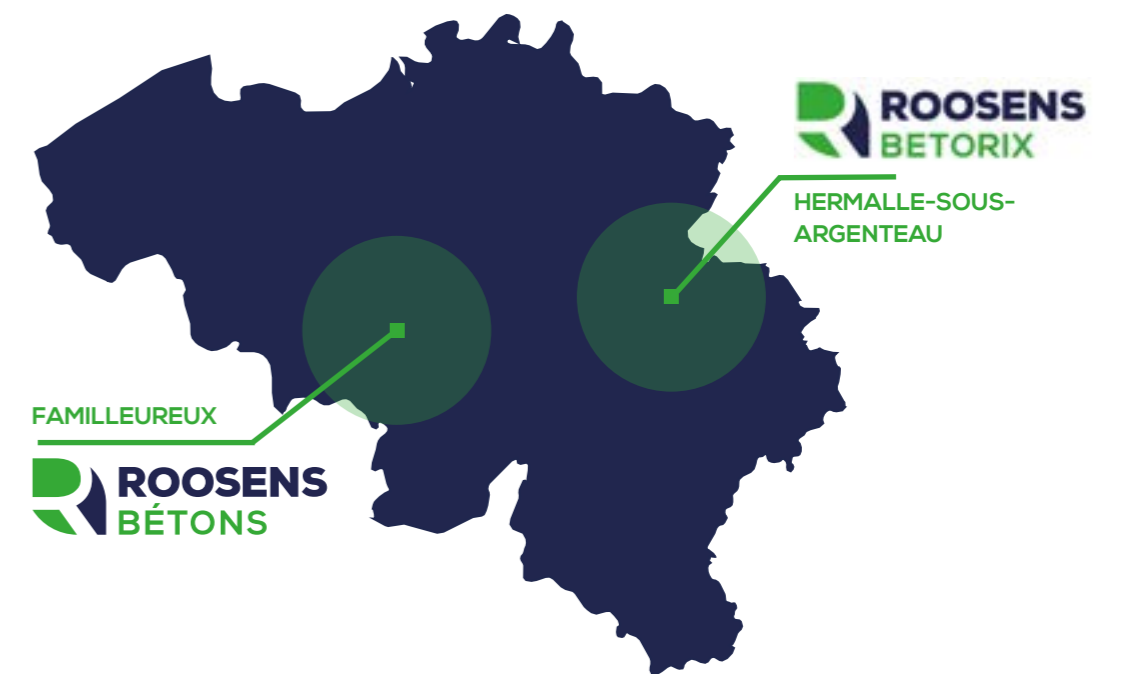

De la conception du béton à son placement, 120 minutes maximum peuvent s'écouler pour garder la qualité optimale !

Nous estimons une zone de livraison de 40km maximum autour de chaque centrale pour vous livrer suivant les itinéraires à emprunter.

Nos deux centrales à béton sont idéalement situées sur la dorsale wallonne avec un accès direct aux autoroutes et grands axes.



# QUALITÉ

# COMMENT COMMANDER DU BÉTON ?

La première étape pour la commande d'un béton prêt à l'emploi et une satisfaction client optimale est de connaître toutes les informations à nous fournir pour une livraison.

1. Le type de béton et le volume en m<sup>3</sup> précis souhaité;
2. L'adresse du chantier;
3. Vos coordonnées et une personne de contact sur chantier en cas de besoin;
4. Confirmation accessibilité et espace disponible pour les camions (pompes, mixers);
5. Choix de l'équipement (longueur de flèche et des tuyaux) adapté aux conditions de chantier tels que par exemple les câbles aériens de voiries, la hauteur des bâtiments...;
6. La date et l'heure de la première livraison ainsi que la cadence (m3/heure) souhaitée;
7. Confirmation de l'existence de l'emplacement destiné au nettoyage de la pompe et/ou des mixers.



## CHOISIR LE TYPE DE BÉTON EN 5 ÉTAPES

Les applications du béton les plus répandues sont répertoriées ci-dessous. Elles ont été complétées par les données courantes permettant de prescrire le béton voulu. Ces informations sont données à titre exemplatif et n'engagent aucunement notre responsabilité.

L'auteur de projet (architecte, bureau d'études,...) est responsable des indications concernant les exigences suivantes:

<b>A</b> CLASSE DE RÉSISTANCE À LA COMPRESSION	<b>B1</b> DOMAINE D'UTILISATION	<b>B2</b> CLASSE D'ENVIRON- NEMENT	<b>C</b> CLASSE DE CONSISTANCE	<b>D</b> DIMENSION NOMINALE MAXIMALE DES GRANULATS
--	---------------------------------------	---	--------------------------------------	--

### (A) CLASSE DE RÉSISTANCE À LA COMPRESSION CX/Y

La classe de résistance exprime la résistance à la compression caractéristique à atteindre à 28 jours sur des éprouvettes de contrôle, à 20°C HR ≥ 95%. Les valeurs sont exprimées en N/mm<sup>2</sup>, la première correspondant à des mesures effectuées sur cylindres (diam. = 150 mm et h = 300 mm) et la seconde sur cubes (150 mm de côté).

#### Classe et domaine d'application recommandé

- C 16/20 Fondations légères non armées et peu sollicitées
- C 20/25 Fondations légères – dalles de sol non armées
- C 25/30 Fondation – poutres – colonnes – dalles de sol
- C 30/37 Poutres – appuis – colonnes (gel, contact avec la pluie)
- C 35/45 Colonnes – charpentes

### (B1) DOMAINE D'UTILISATION

Indiquez si le béton est non armé, armé ou précontraint. Le domaine d'utilisation et la classe d'environnement déterminent les exigences de durabilité auxquelles le béton doit satisfaire.

<b>BNA</b>	Béton non armé	Teneur en chlorures limitée à 1,0%
<b>BA</b>	Béton armé	Teneur en chlorures limitée à 0,4%
<b>BP</b>	Béton précontraint	Teneur en chlorures limitée à 0,2%

### (B2) CLASSE ENVIRONNEMENTALE

Choisissez dans le tableau (ci-dessous) l'environnement qui correspond à l'élément de construction considéré.

CLASSE D'ENVIRONNEMENT		
CLASSE	DESCRIPTION	EXEMPLE D'APPLICATIONS
E0	Environnement non agressif	
E1	Application intérieure	Parois intérieures des habitations ou bureaux
EE	APPLICATION EXTERIEURE	
EE1	Pas de gel	Fondations sous le niveau du gel
EE2	Gel mais pas de contact avec la pluie	Garages ouverts couverts, vides sanitaires passages ouverts dans un bâtiment
EE3	Gel et contact avec la pluie	Murs extérieurs exposés à la pluie
EE4	Gel et agents de déverglaçage (présence d'eau contenant des agents de déverglaçage)	Eléments d'infrastructures routières: - SANS imposition sur la teneur en air - AVEC imposition sur la teneur en air (min 4%)
EA	ENVIRONNEMENT AGRESSIF (un ciment HSR doit être utilisé)	
EA1	Environnement à faible agressivité chimique	
EA2	Environnement d'agressivité chimique modérée	
EA3	Environnement à forte agressivité chimique	

### (C) CLASSE DE CONSISTANCE

Choisissez la consistance (fluidité) du béton en fonction des moyens de mise en oeuvre

CLASSE S	S1	S2	S3	S4	S5
(CONE D'ABRAMS) (MM)	10 à 40	50 à 90	100 à 150	160 à 210	≥ 220

### (D) DIMENSION NOMINALE MAXIMALE DES GRANULATS Dmax

Choisissez la dimension nominale maximale Dmax parmi les valeurs de la série suivante:

Dmax (mm) : 6 - 14 - 20

# DÉTERMINER LE BÉTON SELON SA DESTINATION

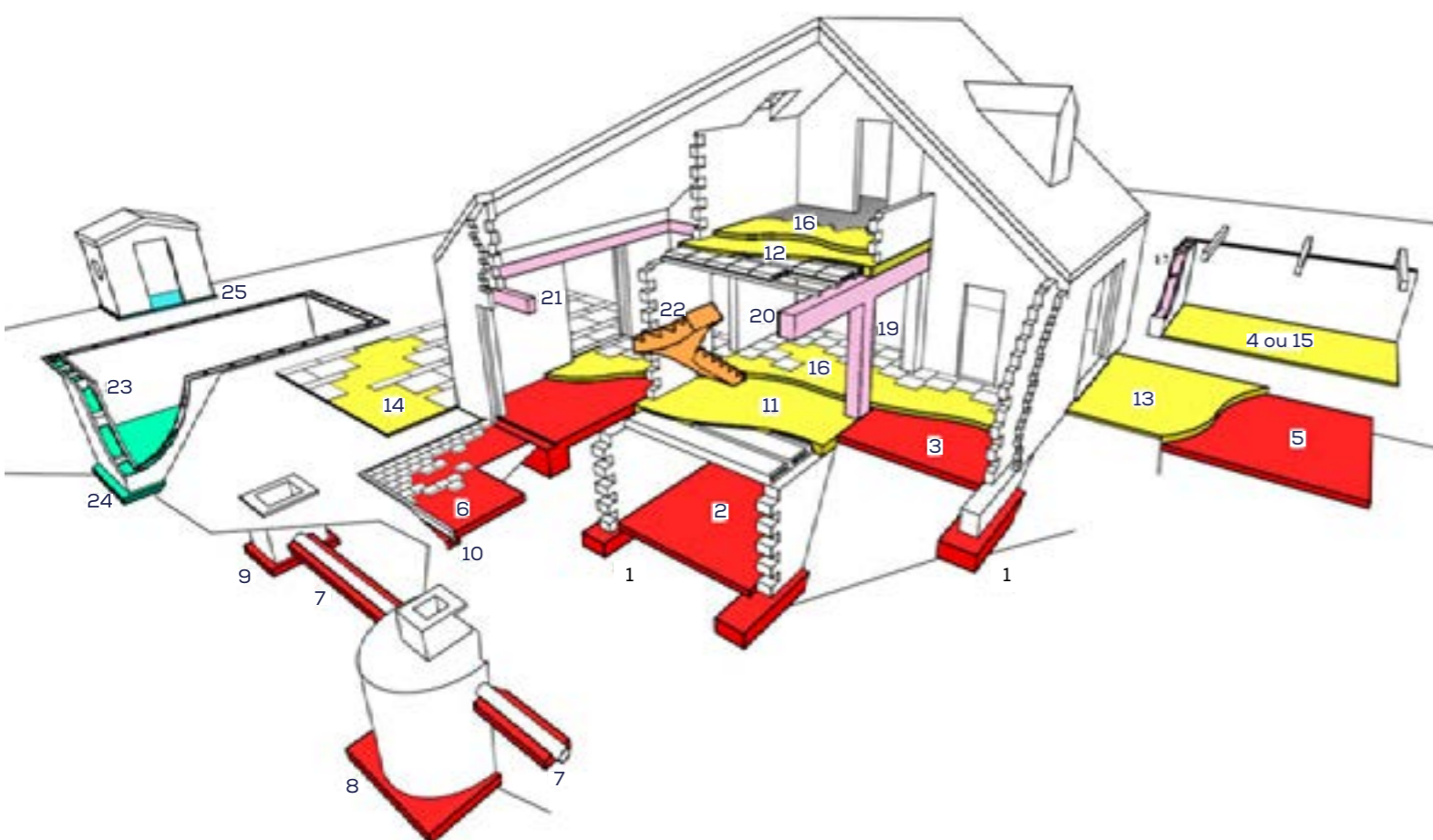

## PRÉCAUTIONS LORS DU COULAGE ET DURCISSEMENT DU BÉTON SELON LES SAISONS

HIVER

- Commander un béton avec un ciment de type CEMI 52.5N (ciment à prise rapide) avec rapport Eau/ciment (E/C) réduit ;
- Utiliser un accélérateur de prise complémentaire si nécessaire ;
- Protéger et isoler le coffrage et le béton frais avec une bâche ;
- Il est important de maintenir une température de 5°C minimum pendant 72 heures pour garantir les caractéristiques d'un béton de qualité ;

- Utiliser un ciment de haut fourneau CEM III/A 32.5 LA et un retardateur de prise pour maintenir la durée d'ouvrabilité (obligatoire à partir de 25 °C) ;
- Commander un béton de fluidité supérieure (minimum S4) ;
- Ne pas ajouter d'eau au béton frais car cela diminue la qualité du béton ;
- Pulvériser d'un « curing compound » (ralentisseur d'évaporation) ;
- Protéger béton frais et jeune contre la dessiccation ;
- Veiller à une bonne cadence des mixers et prévoir du personnel pour un bétonnage rapide sur chantier.

En cas de forte pluie, il est conseillé d'éviter le coulage. Les averses lessivent la surface du béton et entraînent une couche superficielle très fragile.

Dans tous les cas, le béton fibré BETOFIB100 est une solution efficace contre les fissures lors du séchage.

BÉTON PRÊT À L'EMPLOI

## FONDATION DE BÂTIMENT

1	Pour recevoir des murs porteurs	C25/30	BNA	EE2	S3	D20
2	Dalle de cave	C20/25	BA	EE1	S3	D20
3	Dalle flottante	C25/30	BA	EE2	S3	D20
4	Dalle de garage	C25/30	BA	EE2	S3	D20
5	Sous-couche d'accès maison ou garage	Béton maigre 100 ou 150kg*				
6	Allée de jardin avant pavés ou béton riche	Stabilisé 100kg/Poussier calcaire*				
7	Calage de tuyau	Stabilisé 100kg/Poussier calcaire*				
8	Fondation de citerne	Stabilisé 100kg/Poussier calcaire*				
9	Visite	Stabilisé 100kg/Poussier calcaire*				
10	Calage de bordures	Béton maigre 100 ou 150kg* D06				

## SOL

11	Chape de compression sur hourdis	C30/37**	BA	EE2	S4	D06
12	Chape de compression sur poutres-entrevous	C25/30**	BA	EE2	S4	D06
13	Dalle extérieure pour véhicule	C30/37	BA	EE4a	S4	D20
14	Dalle extérieure armée pour terrasse à carrelers	C25/30	BA	EE2	S4	D20
15	Dalle garage ou sous carport	C25/30	BA	EE2	S3	D20
16	Mise en place de carrelage, parquet ou autre finition de sol	Chape à 250kg (Rhin)				

## MUR, COLONNE, LINTEAU

17	Mur de soutènement en coffrage	C25/30	BA	EE2	S3	D20
18	Mur de soutènement bloc + ferrailage	C25/30	BA	EE2	S3	D14 D06
19	Colonne de soutien ou dalle	C30/37	BA	EE2	S3	D20
20	Poutre coulée sur place	C30/37	BA	EE2	S3	D20
21	Poutre de ceinture au dessus de maçonnerie	Suivant cahier des charges				

## ESCALIER

22	Escalier coulé sur place	C25/30	BA	EE2	S3	D14
----	--------------------------	--------	----	-----	----	-----

## PISCINE

23	Remplissage de bloc avec armature	C30/37	BA	EE2	S3	D14 D06
24	Contour de piscine	Stabilisé 100kg/Poussier calcaire				

## ABRIS D E JARDIN

25	Dalle de sol	C25/30	BA	EE2	S3	D20
----	--------------	--------	----	-----	----	-----

- \* Possibilité d'utiliser du béton durable recyclé
- \*\* Possibilité d'utiliser du béton fibré Betofib100

## MISE EN ŒUVRE

- Mise en œuvre dès l'arrivée du béton sur chantier afin d'éviter toute ségrégation du béton.
- 120 minutes après l'introduction de l'eau de gâchage pour vider la totalité du mixer. (Si délai dépassé, ajout d'un retardateur de prise au béton)
- Le béton ne peut tomber librement de plus de 2 mètres (goulotte ou pompage.)

## COMPACTAGE – SERRAGE DU BÉTON

- Par vibration à haute fréquence (10.000 tours/minutes) dans la masse et sans interruption lors de la mise en œuvre.
- La durée de vibration est suffisamment longue pour que la surface de béton soit brillante et fermée.
- Vibration le long des coffrages de manière à obtenir un film continu de mortier de ciment.

BÉTON PRÊT À L'EMPLOI

## BETOFIB 100 : LE BÉTON FIBRÉ !

Le béton BETOFIB100 est une solution simple pour plusieurs applications de chantier.

Ce béton est renforcé par un mélange de fibres d'acier et de microfibres synthétiques qui remplace, de manière sûre et intelligente, un béton armé traditionnellement par des treillis (150/150/5/5 ou 150/150/6/6 maximum).

Il est livré comme un produit prêt à l'emploi.



### DOMAINE D'UTILISATION

- Applications de béton prêt à l'emploi ;
- Chapes de compression sur hourdis et/ou poutres et claveaux et aux sous-dalles;
- Applications NON structurales disposant d'une attestation SECO ;
- Autres applications soumises et approuvées par le bureau d'étude chargé du calcul de la stabilité sous conditions.

### AVANTAGES

- Un seul dosage (10,6 kg/m<sup>3</sup>) donc une seule commande ;
- Mise en place comme un béton traditionnel ;
- Pas de stockage ni de pose de treillis sur chantier ;
- Risque d'accident de travail réduit ;
- Economie de 41% en termes de coût (matériau et main d'œuvre) par rapport à un béton standard avec treillis !

### PERFORMANCES

- Renforcement tridirectionnel et dans toute la section de béton ;
- Classe de consistance standard, S4, béton aisément ouvrable ;
- Concernant les chapes de compression, plus aucune fissuration dû à un enrobage du treillis habituellement insuffisant et plus de problème de recouvrement de treillis vis-à-vis de la faible épaisseur du béton ;
- Bonne résistance à la fatigue et aux impacts.

BETOFIB100	TYPE 1	TYPE 2
Classe de résistance	C25/30	C30/37
Domaine d'utilisation	BNA/BA	BNA/BA
Classe d'environnement	EE1-EE2	EE2-EE3
Champ d'application	Béton armé	Béton armé
Classe de consistance	S4	S4
Dmax*	6 - 14 ou 20 mm	6 - 16 ou 20 mm
Type de ciment	CEM III/A 42.5 N LA	CEM III/A 42.5 N LA



## LE BÉTON : MATÉRIAU 100% NATUREL ET RECYCLABLE !

**FAVORISEZ LES BÉTONS ET STABILISÉS DURABLES RECYCLÉS (BDR) POUR VOS CHANTIERS !**

### BDR : BÉTONS DURABLES RECYCLÉS

- Empierrement Type I A 3% CEM III/A 32,5 N LA D20 - BDR
- Empierrement Type I A 5% CEM III/A 32,5 N LA D20 - BDR
- Béton à 100 kg CEM III/A 32,5 N LA D20 S0 - BDR
- Béton à 150 kg CEM III/A 32,5 N LA D20 S0 - BDR
- Béton à 200 kg CEM III/A 32,5 N LA D20 S0 - BDR
- Béton à 250 kg CEM III/A 32,5 N LA D20 S0 - BDR
- BSC 20 CEM III/A 32,5 N LA D20 S0 - BDR
- BSC 30 CEM III/A 32,5 N LA D20 S0 - BDR
- Béton Type I 10 Mpa à 90 j. CEM III/A 32,5 N LA D20 S0 - BDR
- Béton Type I 12 Mpa à 90 j. CEM III/A 32,5 N LA D20 S0 - BDR
- Béton Type I 15 Mpa à 90 j. CEM III/A 32,5 N LA D20 S0 - BDR

### SDR : STABILISÉS DURABLES RECYCLÉS

- Stabilisé 2 N à 7 jours CEM III/A 42,5 N LA - Sable Type Poussier - SDR
- Stabilisé 3 N à 7 jours CEM III/A 42,5 N LA - Sable Type Poussier - SDR

CIRCULAIRE

# LIVRAISON OU ENLÈVEMENT?

Choisissez entre la flexibilité d'enlever une petite quantité de béton directement ou profitez de la facilité d'une livraison sur votre chantier !

Quelle que soit votre préférence, nous sommes là pour vous offrir un service adapté à vos besoins.



ENLÈVEMENT

Retirez le béton (stabilisé ou béton sec) chez nous au moyen de votre propre remorque.

Capacité nécessaire de la remorque :

- 1m<sup>3</sup> de stabilisé = 1,6Tonne
- 1m<sup>3</sup> de béton sec = 2,2 Tonne

Si la quantité souhaitée est moins d'1m<sup>3</sup>, n'hésitez pas à contacter nos collaborateurs au 064/239568, une solution est envisageable.



LIVRAISON

Plusieurs solutions s'offrent à vous pour vous faciliter le travail et ne pas perdre de temps.

Le béton livré est directement applicable. Il est transporté par des camions mixers rotatifs qui le maintiennent dans sa bonne forme de la centrale jusqu'à votre chantier.

Les sables stabilisés et les bétons secs sont transportés par camion benne.

Les équipements disponibles pour le transport et le transfert du béton :

- ✓ Bennes
- ✓ Mixers
- ✓ Pompes
- ✓ Mixer-pompes
- ✓ City-pompes

Le type d'équipement sera défini par notre personnel selon les disponibilités d'accès au chantier et la quantité de béton souhaitée.

**IMPORTANT :** Tous nos mixers et pompes doivent circuler sur un sol carrossable afin d'éviter de s'embourber.



Les mixers disposent de plusieurs goulottes et tuyaux pour couler le béton sur chantier à une distance relativement limitée.



= Goulotte 1m + 2 rallonges d'1m de goulotte



= Goulotte 1m + 5m de tuyaux



= Goulotte 1m

MIXER	LARGEUR CAMION	CAPACITÉ MAXIMUM DU MIXER	LARGEUR D'ESPACE DE CIRCULATION	LONGUEUR CAMION	HAUTEUR CAMION
4 axes	2,6 m	10 m <sup>3</sup>	4,5 m	10 m	4 m
Semi-mixer	2,6 m	12 m <sup>3</sup>	4,5 m	13 m	4 m

### INFORMATIONS UTILES

#### Chômage : si le camion n'est pas déchargé dans le temps imparti.

Le temps de déchargement est de 5min/m<sup>3</sup> pour un mixer. Si cette cadence n'est pas atteinte, vous devez prendre en charge le chômage de mixer par quart d'heure.

#### Cadence de livraison

Nos prix sont calculés sur une cadence maximale de 35 m<sup>3</sup>/h. Des cadences plus importantes sont possibles moyennant un supplément de prix. Il est primordial de nous préciser le temps de déchargement souhaité et votre engagement à le respecter.

#### Nettoyage du mixer

Prévoyez un emplacement pour le nettoyage du mixer en fin de bétonnage. Les éventuelles coulées de laitance sur la voirie dues au rinçage devront être nettoyées par vos soins.

#### Retour béton

En cas d'excédant de béton que nous devrions reprendre, celui-ci vous sera facturé avec un surplus par m<sup>3</sup> pour son recyclage.

#### Sécurité

Le béton est un matériau irritant pour la peau et les yeux de part le pH élevé du ciment qu'il contient. Les frottements (vêtement, chaussures,...) augmentent cette action. Utiliser des équipements de protections et de sécurité lors de l'utilisation des machines et des matériaux béton est dès lors primordial.

#### m<sup>3</sup> manquants

Nos prix sont calculés par charge complète de mixer, soit 9 m<sup>3</sup>. Si le mixer n'est pas rempli, vous devrez prendre en charge les frais pour les m<sup>3</sup> manquants. Si vous obtenez plus de 3 mixers complets, nous ne facturerons pas les frais pour m<sup>3</sup> manquants (et cela pour un seul transport non-complet).



Le combi mixer-pompe (28m) atteint les zones difficilement accessibles et nécessite peu d'espace au sol pour le stationnement.

Il peut contenir jusqu'à 8m<sup>3</sup> de béton et peut être réapprovisionné sur place avec un second mixer si l'accès est possible.



Les pompes fournissent le béton sur les chantiers inaccessibles avec un mixer seul ou lorsque les quantités sont trop importantes pour être déversées manuellement.

Hauteur minimum nécessaire pour déplier la flèche



Encombrement du véhicule

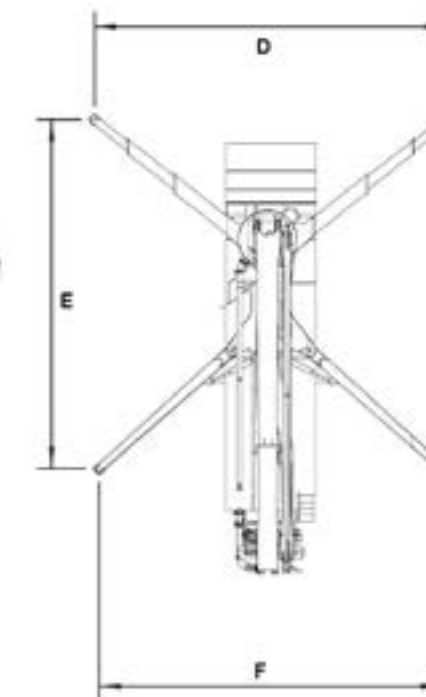
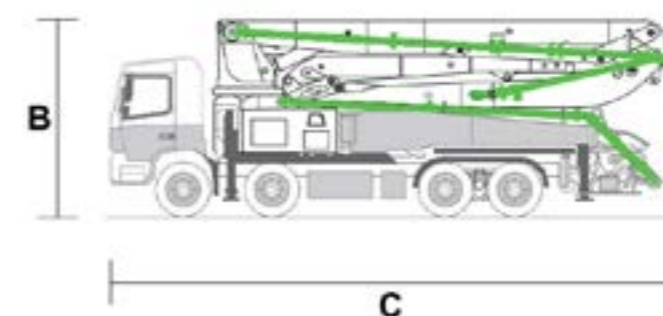

Types de pompes	Longueur de flèche	Dimensions						Long. flèche au sol	Long. tuyau disponible	Long. tuyau supp.*
		A	B	C	D	E	F			
Semi-mixer pompe	28m	6,5m	4m	13m	5,5m	7m	4m	24m	13m	30m
Pompe	32m	8m	4m	10m	7m	7m	6,5m	28m	6m	30m
Pompe	36m	8m	4m	10m	7m	7m	6,5m	31m	6m	30m
Pompe	45m	9m	4m	11,3m	9m	9m	9m	39m	6m	30m
Pompe	52m	12m	4m	12m	10m	10m	10m	46m	6m	30m
City-pompe	21m	6m	4m	9m	4m	5m	3m	15m	80m	-

\* sur demande spécifique



## CONDITIONS DE RÉSERVATION D'UNE POMPE À BÉTON

Si une de ces conditions n'est pas remplie, veuillez-nous en informer au plus tard 24 heures avant la date de pompage souhaitée.

- Assurez vous que l'emplacement nécessaire pour le déploiement de la flèche et des béquilles de la pompe et des mixers est dégagé, suffisant et de niveau (pas de pente) (voir dimensions sur tableau réf. A+C+D+E+F)

- Si la pompe et les mixers restent sur la voirie, soyez en possession des documents qui interdisent le stationnement des véhicules autres que les nôtres.

- Si la circulation doit être interrompue, pour permettre le stationnement de la pompe/mixer et/ou l'ouverture des béquilles, la mise en place des panneaux de déviation de la circulation sera effectuée par vos soins. Soyez en possession des documents qui vous autorisent à faire cette opération.

- Prévoyez suffisamment de place pour permettre au mixer de se positionner à l'arrière de la pompe (voir photo), soit un emplacement de 14 m de long et 3m de large. En cas de cadence de pompage supérieure à 30m<sup>3</sup>/h, cet emplacement sera de 6m de large derrière la pompe.

- Sur base des schémas et informations ci-après :

- Vérifiez la bonne longueur de flèche. Si elle n'est pas assez longue, informez-nous. Nous installerons des tuyaux supplémentaires (max. 30m).
- Si le pompage se fait à l'intérieur d'un bâtiment, précisez-le-nous. Nous prévoirons les tuyaux en suffisance.

- Précisez-nous s'il y a un câble électrique aérien (et la hauteur à laquelle il se trouve) entre la pompe et l'emplacement de tuyau de fin de pompage. En fonction du voltage (type haute tension) des mesures spécifiques (expliquées par nos employés) seront à prendre.

Exemple : posséder un document (source ORES) de confirmation de coupure d'alimentation électrique pendant le travail.

- Si vous ne pouvez définir la quantité précise de béton nécessaire et que la pompe doit attendre pour évaluer et livrer le solde, nous vous facturerons cette attente. Nous vous conseillons donc de calculer votre volume au plus juste au préalable afin d'éviter ce coût supplémentaire.

- Prévoyez un emplacement pour le nettoyage/vidange du bac de béton (4 à 8 brouettes) dès la fin du bétonnage. Si vous ne disposez pas d'un endroit propice à cela, notre personnel placera au sol un plastique ou un « big bag » afin d'y laisser le béton/la laitance qui en découlera. Son évacuation reste à votre charge. En option, nous pouvons effectuer la vidange et le nettoyage en centrale.

- Les éventuelles coulées de laitance sur la voirie dues au rinçage de nos pompes et mixers en fin de travail devront être nettoyées par vos soins.

- Un sachet de produit d'amorçage pour la pompe est obligatoire pour le début de pompage.

- La cadence de pompage minimum est de 4 min/m<sup>3</sup>. Si cette cadence n'est pas atteinte, vous devez prendre en charge le chômage de pompe par quart d'heure.

- Tout dommage que nous vous causerions ou que nous causerions à des tiers, de façon directe ou indirecte, ou qui nous serait causé par suite d'un aménagement inadéquat, tant des voies d'accès, que de l'espace de travail, sont à charge du client.

## DÉTERMINER LA LONGUEUR D'UNE FLÈCHE

### Pour pompage de dalle sans obstacle

Voici un exemple de la méthode à suivre pour définir le bon équipement dont vous aurez besoin.

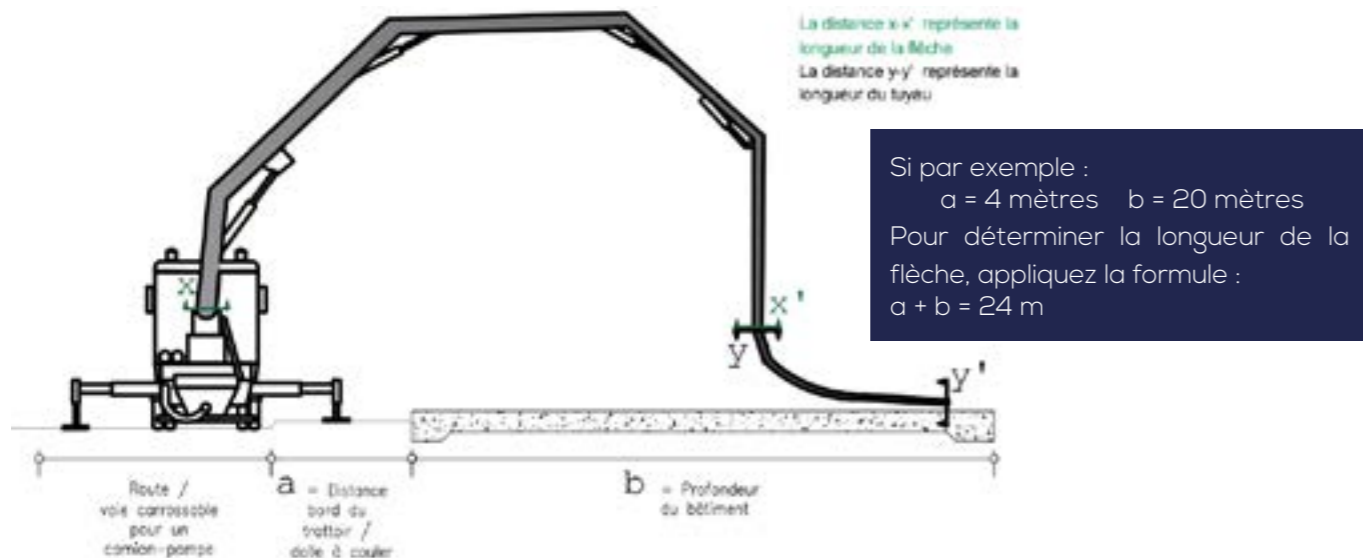

En consultant le tableau de la première page, vous aurez besoin de la plus petite flèche et éventuellement un tuyau pour faciliter le déversement du béton.

#### Remarque :

Si la longueur de tuyau nécessaire dépasse les 6m, il faudra absolument le mentionner lors de la commande (pas de surcoût mais vous devez aider le pompiste à installer les tuyaux).

### Pour pompage par dessus un bâtiment

Voici un exemple de la méthode à suivre pour définir le bon équipement dont vous aurez besoin.

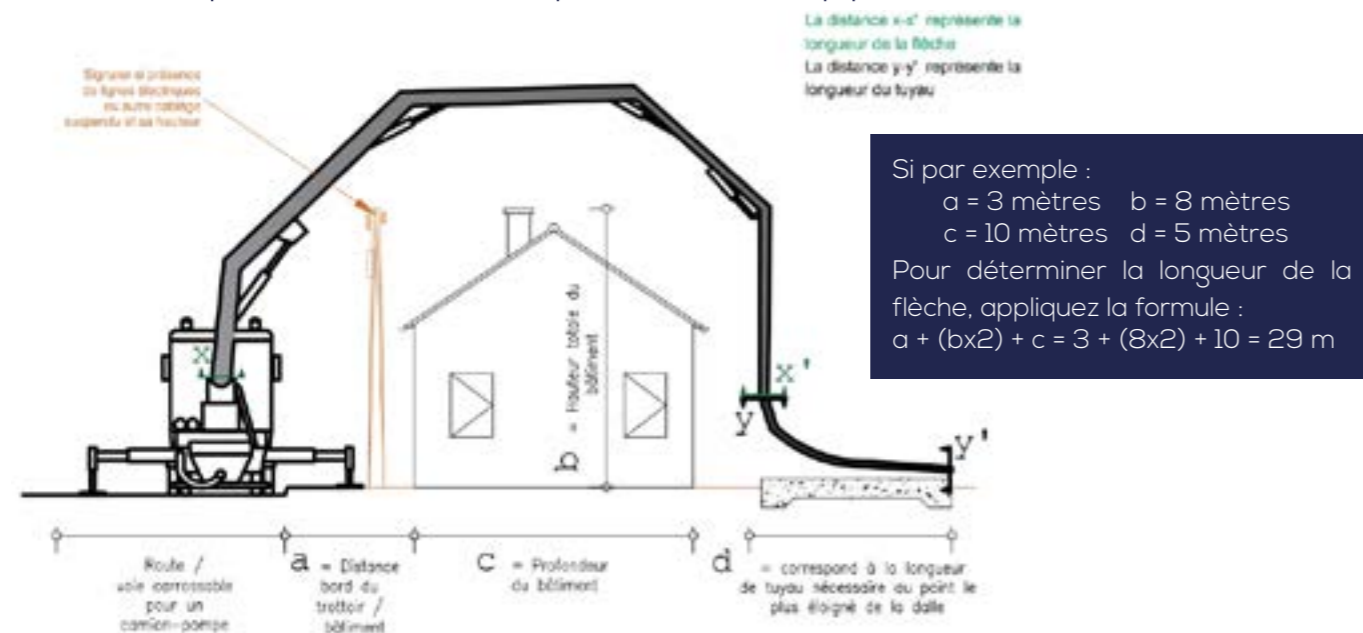

En consultant le tableau de la première page, vous aurez besoin du mixer-pompe 32m de longueur de flèche et 6m de tuyaux disponibles.

#### Remarque :

Si la longueur de tuyau nécessaire dépasse les 6m, il faudra absolument le mentionner lors de la commande (pas de surcoût mais vous devez aider le pompiste à installer les tuyaux).

### Pour pompage à l'intérieur d'un bâtiment

Voici la méthode à suivre pour définir le bon équipement dont vous aurez besoin.

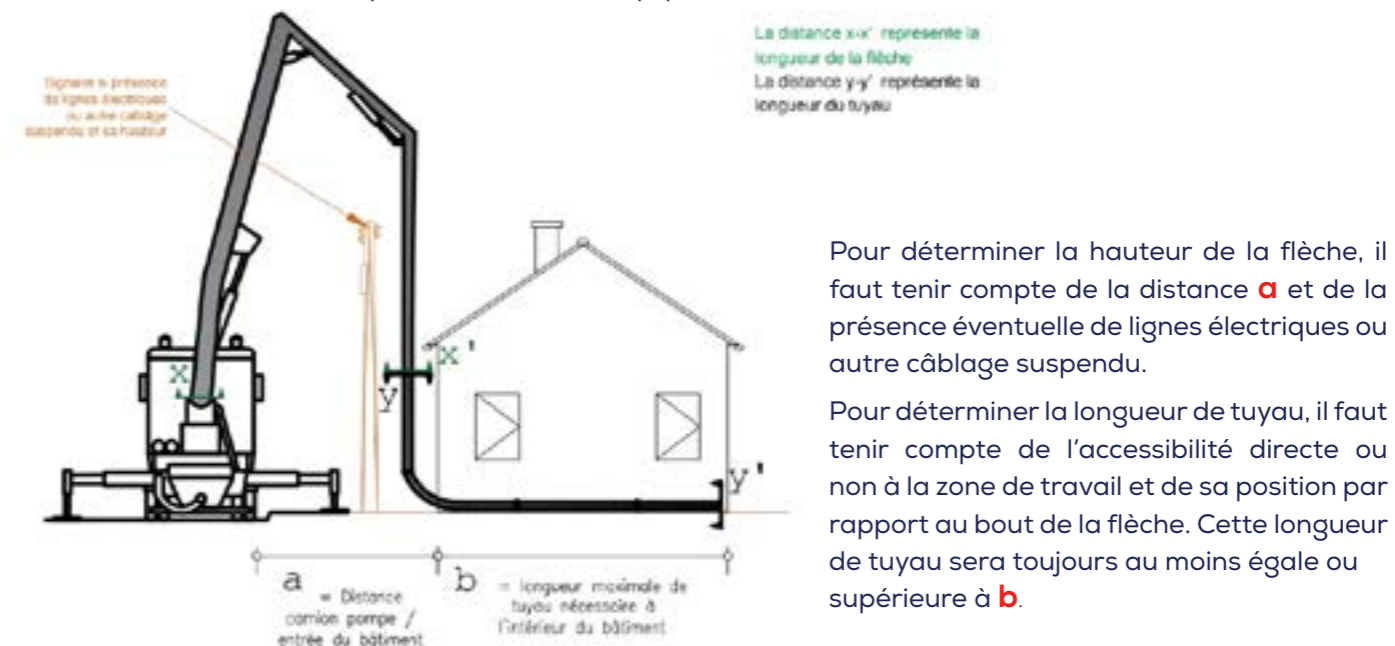

Pour déterminer la hauteur de la flèche, il faut tenir compte de la distance **a** et de la présence éventuelle de lignes électriques ou autre câblage suspendu.

Pour déterminer la longueur de tuyau, il faut tenir compte de l'accessibilité directe ou non à la zone de travail et de sa position par rapport au bout de la flèche. Cette longueur de tuyau sera toujours au moins égale ou supérieure à **b**.

#### Remarque :

- Si la longueur de tuyau nécessaire dépasse les 6 m, il faudra absolument le mentionner lors de la commande (pas de surcoût mais vous devez aider le pompiste à installer les tuyaux).
- Si le tuyau passe à travers un châssis lors de son introduction dans le bâtiment, un risque important de détérioration de ce châssis existe. La protection de celui-ci est à réaliser par le client. Nous déclinons toute responsabilité en cas de dégât causé à ce châssis.

### Pour pompage à l'intérieur d'un grand hall couvert

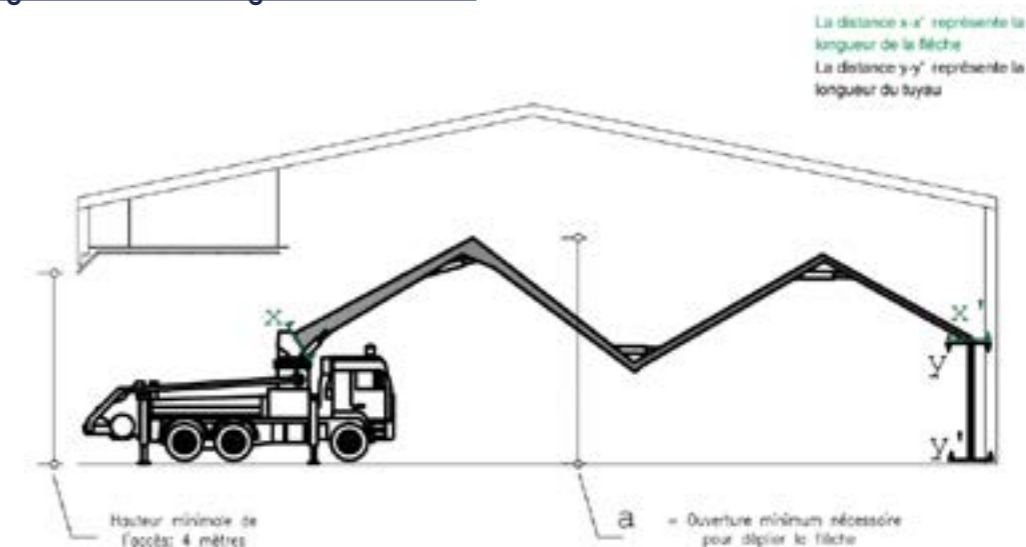

L'ouverture d'accès doit être au minimum de 4 mètres de haut.

La hauteur disponible du hall devra toujours être supérieure à la hauteur minimum nécessaire pour déplier la flèche. Pour chaque type de pompe, cette hauteur est reprise dans le tableau en première page (colonne A).

#### Remarque :

Si la longueur de tuyau nécessaire dépasse les 6m, il faudra absolument le mentionner lors de la commande (pas de surcoût mais vous devez aider le pompiste à installer les tuyaux).



# QUAND PASSER UNE COMMANDE ?



Nos technico-commerciaux sont à votre écoute du lundi au vendredi de 7h30 à 16h30 :

- ✓ Familleureux : 064/239.569 ou au comptoir dans nos bureaux
- ✓ Hermalle-sous-Argenteau : 04/374.10.31

Dans le but de répondre à vos demandes dans les meilleures conditions, il est conseillé de commander son béton:

- ✓ 2 jours avant pour un mixer
- ✓ 4 jours avant pour une pompe ou un mixer-pompe
- ✓ 1 semaine avant pour une city-pompe



## PLANIFICATION DES LIVRAISONS

Roosens Bétons planifie les différentes livraisons journalières en fonction de toute une série de critères connus.

Une marge de sécurité est d'office intégrée et ce pour essayer de respecter la planification et donc la livraison à l'heure (fourchette de 2h) annoncée au client.

Roosens Bétons dans la mesure du possible essaiera toujours de gérer au mieux les imprévus tels que par exemple : (équipements en panne, routes encombrées, difficultés de mise en œuvre sur chantier, etc ...)

Roosens Bétons préviendra le client au plus tôt s'il y a un changement de la planification des livraisons dû à ces imprévus.

Il est évident que cela ne peut en rien engager notre responsabilité.

Nous conseillons donc vivement aux clients de prévoir une occupation de substitution pour le personnel afin d'éviter des temps d'attente et donc des frais que nous ne prendrons pas à notre charge.

# GAMME COMPLÉMENTAIRE

## ÉLÉMENTS L



Les éléments en béton en forme de "L" sont couramment utilisés pour la construction de murs de soutènement en raison de leur capacité à fournir une base solide et une stabilité structurelle. Alliez robustesse et esthétique pour des projets de soutènement durables et élégants.



Dimensions (Hauteur x Longueur x largeur)	Poids
100cm x 100cm x 95cm	600 kg
200cm x 100cm x 95cm	920 kg

## BARRIÈRE DE SÉCURITÉ

Les barrières de sécurité en béton sont destinées à la séparation ou délimitation des espaces/ voiries. Elles permettent d'augmenter la sécurité du trafic et absorbent l'énergie en cas d'un accident.

Les barrières sont prêtes à être employées juste après leur livraison. Le système d'emboîtement latéral leur permet d'être réutilisables à souhait en les déplaçant.



Dimensions (Longueur x hauteur x épaisseur)	Poids
200cm x 90cm x 54cm	2235kg

## MÉGABLOC

Les mégablocs permettent de monter des murs très robustes et solides tout en étant facilement modulables pour concevoir des projets sur mesure (temporaires ou permanents).

**TYPES DE MÉGABLOC**

**FINITIONS DE MÉGABLOC**

Dimensions (Longueur x largeur x hauteur)	Poids	Emboitable	Demi	Finition	Finition Demi
160cm x 40cm x 80cm	1140kg	oui	oui	non	non
150cm x 60cm x 60cm	1250kg	oui	non	non	non
180cm x 60cm x 60cm	1475kg	oui	oui	plat - chapeau	plat
240cm x 60cm x 60cm	1980kg	oui	oui	plat	plat
217cm x 67cm x 80cm	2570kg	non	oui	non	non
160cm x 80cm x 40cm	1175kg	oui	oui	chapeau	chapeau
160cm x 80cm x 80cm	2360kg	oui	oui	non	non



# AGRÉGATS

## EN VRAC

ROOSENS BÉTONS vous offre un large choix d'agrégats à enlever ou livrer par camion benne.

CONCASSÉ CALCAIRE



SABLE BLANC



SABLE DU RHIN SABLE MAÇON



- Sable du Rhin - 0/2
- Sable du Rhin - 0/5
- Sable du Rhin - 0/7
- Sable Maçon
- Sable Blanc
- Concassé calcaire - 2/6
- Concassé calcaire 6/14
- Concassé calcaire 6/20
- Concassé recyclé 0/8
- Concassé recyclé 8/28
- Concassé recyclé 28/70

## EN SAC

ROOSENS BÉTONS vous offre un large choix d'agrégats conditionnés en sac de 25 kg ou de 40 kg.



- Sable du Rhin - Fin ou gros
- Sable Maçon
- Sable Vert de terre
- Sable Blanc
- Concassé calcaire - 2/6 ou 6/14
- Mélange béton
- Mélange pose pavés
- Argex 25 L



ROOSENS BÉTONS propose également une gamme de produits apparents !  
Demandez nos catalogues "Elements de sol" et "Blocs clivés Bétorix" ou  
retrouvez les sur [www.roosens.com](http://www.roosens.com)

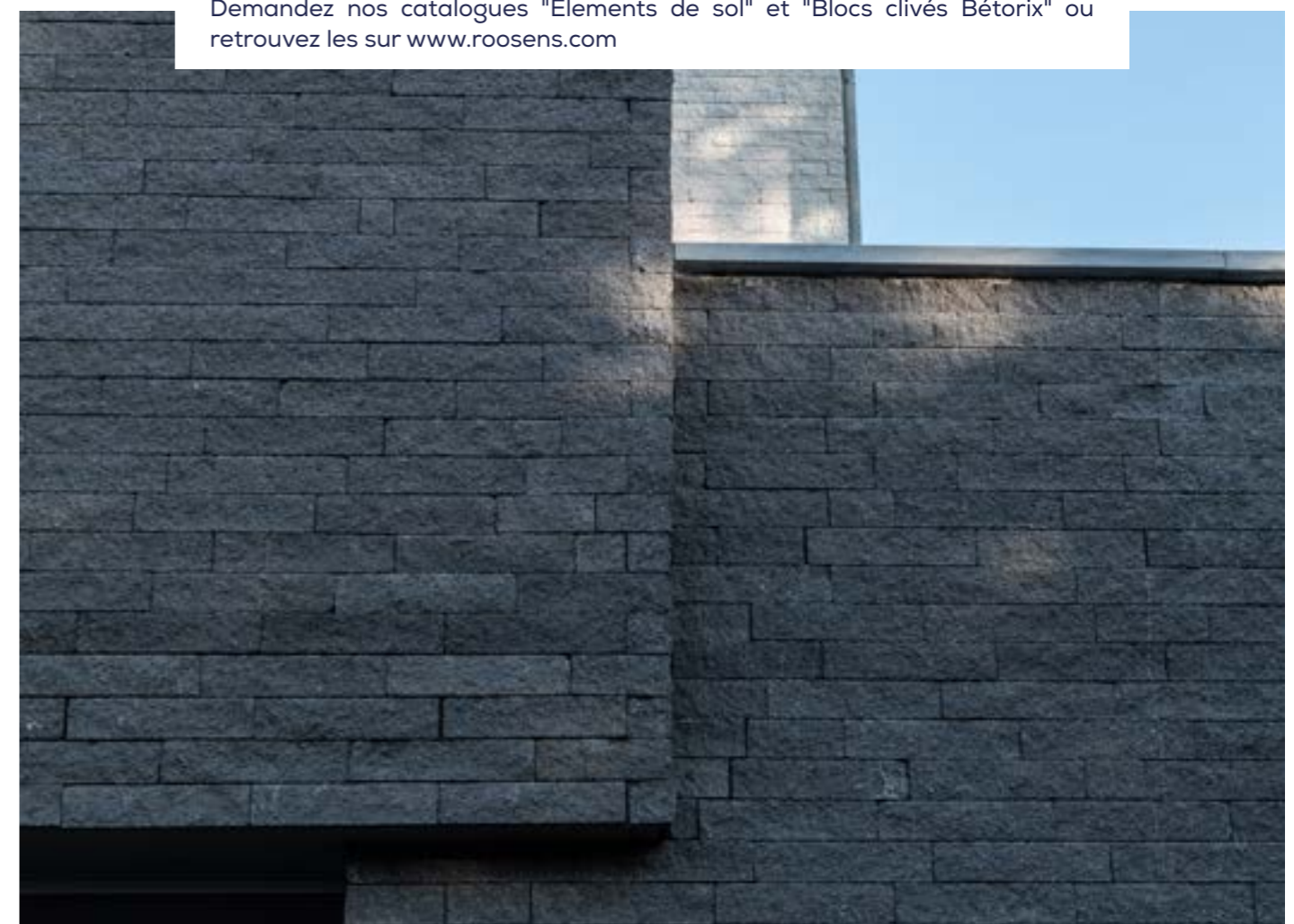



📍 Rue Wauters 152 • B-7181 Familleureux

📞 064 23 95 55 • 📧 info@roosens.com • 🌐 www.roosens.com