

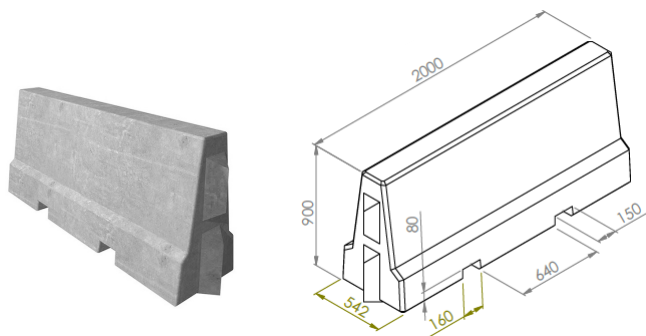

CARACTÉRISTIQUES TECHNIQUES

Les barrières de sécurité en béton sont destinées à la séparation ou délimitation des espaces/voies. Elles permettent d'augmenter la sécurité du trafic et absorbent l'énergie en cas d'un accident. Les barrières sont prêtes à être employées juste après leur livraison.

Le système d'emboîtement latéral leur permet d'être réutilisables à souhait en les déplaçant.

Dimensions (Longueur x hauteur x épaisseur)	Poids
200cm x 90cm x 54cm	2235kg

CONSEILS

La manipulation des blocs se fait au moyen d'une pince et d'un camion grue ou avec un chariot.

La responsabilité de Roosens Bétons ne peut être engagée quant à la stabilité, la disposition et le montage des murs en Megabloc.

INFORMATIONS SUPPLÉMENTAIRES

Les mégablocs sont conçus à partir de récupération de béton et peuvent contenir des irrégularités.